

12002 Appareils à tarauder à cône morse Tapapparaat met morse conus schacht

- Conçus pour toutes les perceuses verticales (avec avance manuelle) avec broche tournant à droite
- Retour rapide 2:1 par l'intermédiaire de pignons planétaires
- Réglage continu de l'accouplement de sécurité, par rotation de l'écrou-chapeau
- Modification de l'accouplement à friction pour l'entraînement par frottement par retournement des disques (pour filetage court)
- Conçus pour tarauds à droite et à gauche
- Peuvent recevoir dans les mâchoires de serrage toutes les queues des tarauds, en diamètres intermédiaires et en pouces
- Ontworpen voor het draadsnijden op alle manuele kolomboormachines waarvan de draairichting van de spindel niet omgekeerd kan worden
- Snelle terugkeer (2:1) via planetaire tandwielen
- Traploze instelling van de veiligheidskoppeling door het verdraaien van de wartelmoer
- Eenvoudige aanpassing van de frictiekoppeling voor de aandrijving zorgt voor de omzetting van de koppeling op wrijvingsvlak voor kleine tappen
- Geschikt voor rechtse- en linkse tappen
- Traploos spannende klembekken welke alle soorten van draadtapschachten kunnen opnemen

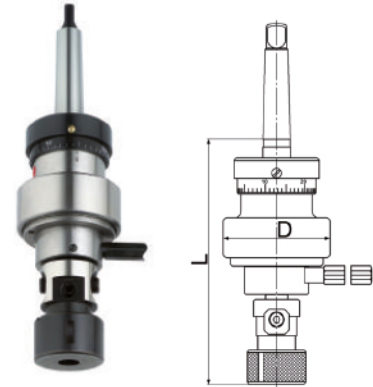

CM MK	Capacité de coupe* Tap capaciteit*	Capacité de serrage Opspanning mm	Vitesse max. Max. snelheid tr/min	D	L	Ref.
1	M3 - M10 (M12) #6-3/8" (1/2")	2,5 - 10	600	69	156	12002201
2	M3 - M10 (m12) #6 - 3/8" (1/2")	2,5 - 10	600	69	158	12002202
2	M6 - M16 1/4" - 5/8"	4,5 - 12,5	400	82	183	12002203
3	M6 - M16 1/4" - 5/8"	4,5 - 12,5	400	82	183	12002204
3	M14 - M27 (M30) 9/16" - 1 1/8" (1 1/4")	11 - 22,4	250	105	244	12002205
4	M14 - M27 (M30) 9/16" - 1 1/8" (1 1/4")	11 - 22,4	250	105	246	12002206

* Les indications pour la capacité de coupe se réfèrent aux matériaux avec une résistance de 500 N/mm²
() À n'utiliser que pour un usinage léger, ex. : aluminium, fonte grise, acier jusqu'à 350 N/mm² et au filetage fin

* De snijcapaciteit is berekend op materiaal met een hardheid tot 500 N/mm²
() te gebruiken voor verspaning in lichter materiaal zoals aluminium, grijs gietijzer, staal tot 350N/mm²

S.A. Outilac - De Munter N.V.

Siège social - Maatschappelijke zetel :
rue J. Wettinck, 31 - B-4101 Jemeppe-Sur-Meuse
TVA - BTW : BE0696.763.074
BNP Paribas Fortis IBAN BE71 0018 3852 5569 - BIC GEBABEBB

Charleroi

T +32 (0)71 37 12 00
charleroi@outilac.be

Herstal

T +32 (0)4 240 20 80
sales@jamblin.be

Jemeppe s/meuse

T +32 (0)4 234 77 77
sales@outilac.be

Zwijnaarde

T +32 (0)9 226 60 67
sales@demunter.be